

36.3463.

Zylinderdrehgriff, Zink sandgestrahlt-vernickelt (sn),
für rechts gebandete Fenster oder Türen. Auf quadratischer Befestigungsplatte 35 x 67 x 15 mm mit Seegering fest drehbar montiert, Lochdistanz 43 mm, die beiden Befestigungsschrauben sind durch den Griff verdeckt. Der Griff ist in beiden vertikalen Stellungen abschliessbar. Schlüssel offen und geschlossen abziehbar. Ohne Schraubenlieferung.

36.3463. . . mit Vierkantstift 7/7 x 35 mm
Grifflänge: 153 mm

Code	System	Ausführung	Schlüsselanzahl	Modell
81	Kaba 8	versch. schl.	mit 2 Schlüssel	3463
815	Kaba 8	Schl. 5000	mit 2 Schlüssel	3463
819	Kaba 8	gleichschl.	ohne Schlüssel	3463
82*	Kaba 8	ohne Zylinder	-	3463

*Zylinderdrehgriff-Gehäuse, ohne Zylinder, jedoch mit allem Zubehör für Eigenmontage.



36.3464.01

36.3464.01

Blind-Drehgriff, Zink sandgestrahlt-vernickelt (sn),
fest drehbar montiert mit Seegering, mit Lochdistanz 43 mm, ohne Schraubenlieferung, mit Vierkantstift 7/7 x 35 mm, für rechts gebandete Türen. Grifflänge: 153 mm. (3464)

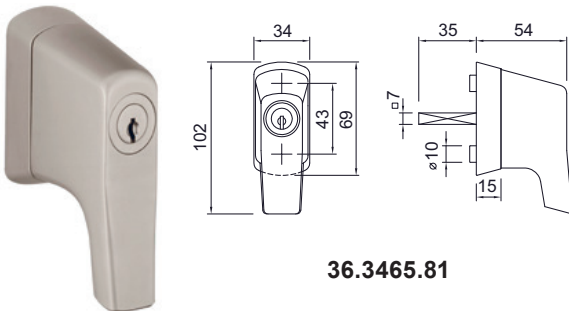

36.3465.81

36.3465.81

Kaba 8-Drehgriff, Länge 103 mm, kurze Ausführung

verschiedenschliessend, mit je 2 Schlüssel pro Drehgriff. Zink sandgestrahlt-vernickelt, Lochdistanz 43 mm, Vierkantstift 7/7 x 35 mm. Ohne Schraubenlieferung für rechts gebandete Fenster oder Türen. Ohne Schraubenlieferung. (3463K)
-Andere Schliessungen auf Anfrage!

-Blind-Drehgriffe, Länge 103 mm auf Anfrage!



36.3468.340

36.3468.340

Stangenverschluss für Metallschränke

im Industrie-Verwaltungsbau, für linke und rechte Türen. Insbesondere für die Zylinderoliven 36.3401. und 36.3413., siehe Katalogseite 36.1422 + 36.1425, andere auf Anfrage. Drehbewegung 90°, Material aus Stahlblech, Stiftlänge der Olive 7/7 x 35 mm.

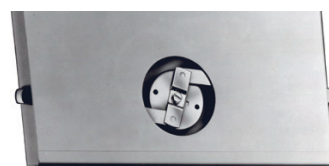
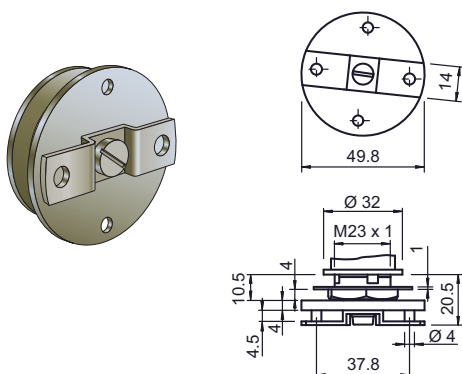

Anwendungsbeispiel